

Artikeldatenblatt

Modulgehäuse 100 x 50 x 25 schwarz

Artikel-Nr.: 088.99.250

Marke: OKW Gehäusesysteme

Hersteller-Nr.: A80.10.250

OKW
GEHÄUSE
SYSTEME



Abbildung ggf. ähnlich

Bautyp: Gehäuse ohne Grundplatte
Breite [mm]: 50
Brennbarkeitsklasse: UL94-V1
Farbe: schwarz
Höhe [mm]: 25
Länge [mm]: 100
Material: PF - Phenolharz
Gewicht: 22.8g
Konformitäten:



Alle Informationen
erhalten Sie im Web auf
unserer Artikeldetailseite

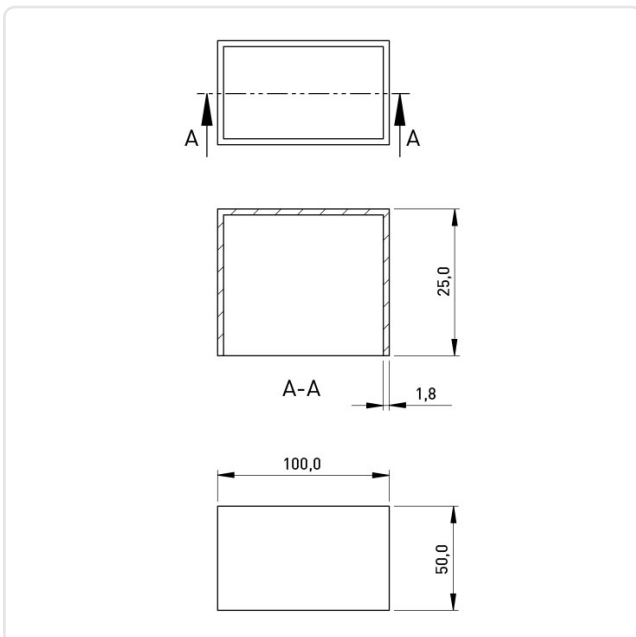

Sie wünschen eine individuelle Beratung ?

Wir freuen uns auf Ihre E-Mail an products@ettinger.de.

Änderungen und Irrtümer vorbehalten.