

Artikeldatenblatt

Kabelhalter mit Steckfuss 10x15.3mm Polyamid 66 natur UL94-V2 E70062

Artikel-Nr.: 072.72.926



Abbildung ggf. ähnlich

Breite [mm]: 15.3
 Bündeldurchmesser [mm]: 10,0-25,0
 Farbe: natur
 Höhe [mm]: 17.8
 Material: PA 6.6
 Montagebohrung [mm]: 4
 Stärke Montageplatte [mm]: 0,8-1,6mm
 Gewicht: 1.06g
 Konformitäten:



Alle Informationen
erhalten Sie im Web auf
unserer Artikeldetailseite

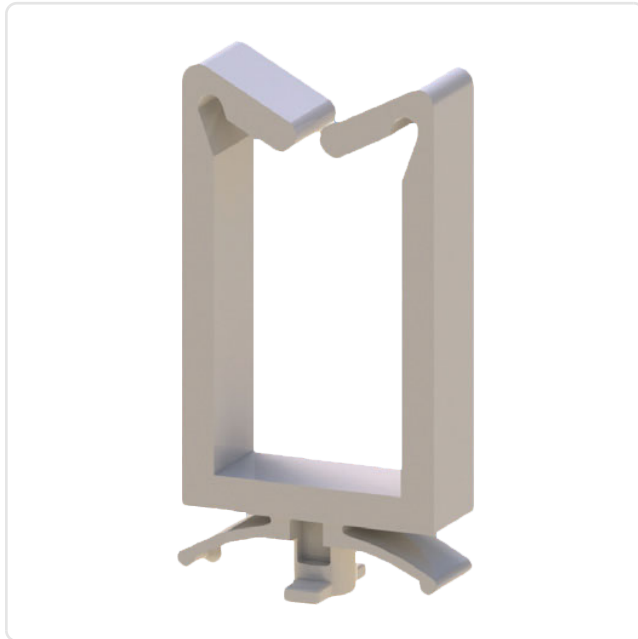
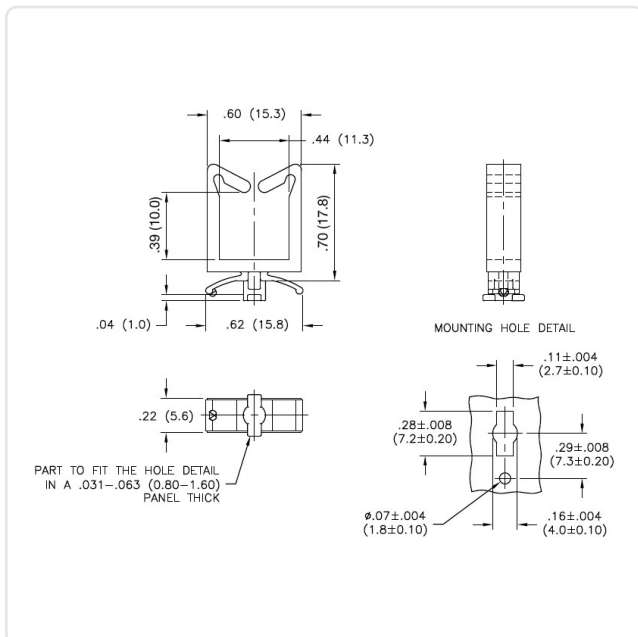

Sie wünschen eine individuelle Beratung ?

Wir freuen uns auf Ihre E-Mail an products@ettinger.de.

Änderungen und Irrtümer vorbehalten.