

Artikeldatenblatt

Knopfzellenhalter ø20mm vertikal PBT UL94-V0 - mit Lötstiften für PCB

Artikel-Nr.: 015.61.602

Marke: Keystone Electronics

Hersteller-Nr.: 1065



Abbildung ggf. ähnlich

Anzahl Zellen:	1
Batterietyp:	Knopfzelle 20mm
Bautyp:	Anschluss Leiterplattenmontage
Brennbarkeitsklasse:	UL94-V0
Höhe [mm]:	25.4
Material:	PBT - Polybutylenterephthalat
Materialgruppe:	Kunststoff
Oberfläche:	verzinkt
Zellendurchmesser [mm]:	Ø 20,0
Gewicht:	2.75g
Konformitäten:	



Alle Informationen erhalten Sie im Web auf unserer Artikeldetailseite

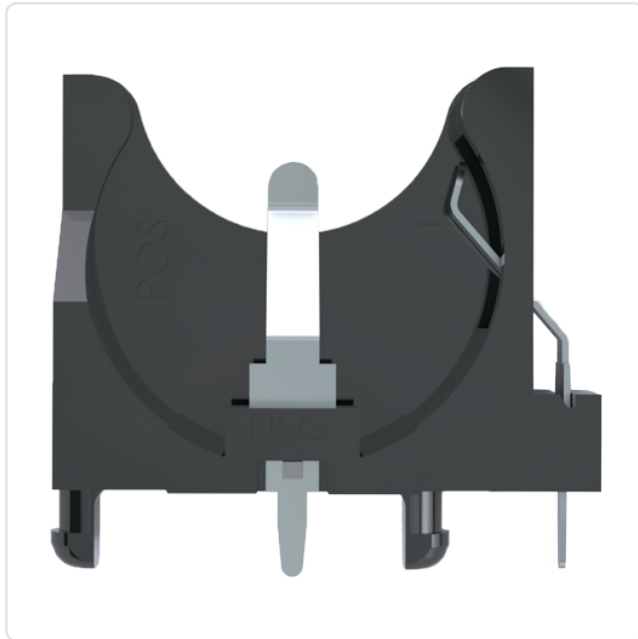
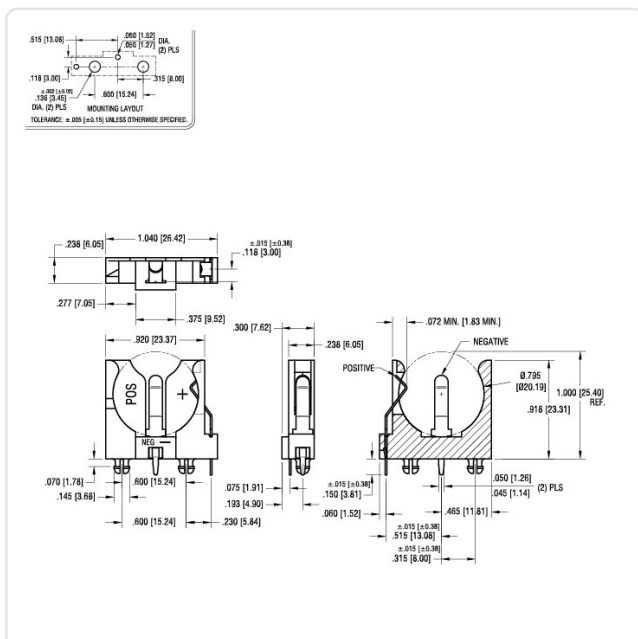

Sie wünschen eine individuelle Beratung ?

Wir freuen uns auf Ihre E-Mail an products@ettinger.de.

Änderungen und Irrtümer vorbehalten.