

Artikeldatenblatt

O-Ring für M16 \varnothing 16/13x2mm Perbunan,schwarz

Artikel-Nr.: 014.30.221

Marke: LAPP

Hersteller-Nr.: 5310.2010



Abbildung ggf. ähnlich

Bautyp: O-Ring
Farbe: schwarz
Gewindegröße: M16
Höhe [mm]: 2
Material: NBR - Acrylnitril-Butadien-Kautschuk
Materialgruppe: Kunststoff
Gewicht: 0.21g
Konformitäten:



Alle Informationen
erhalten Sie im Web auf
unserer Artikeldetailseite

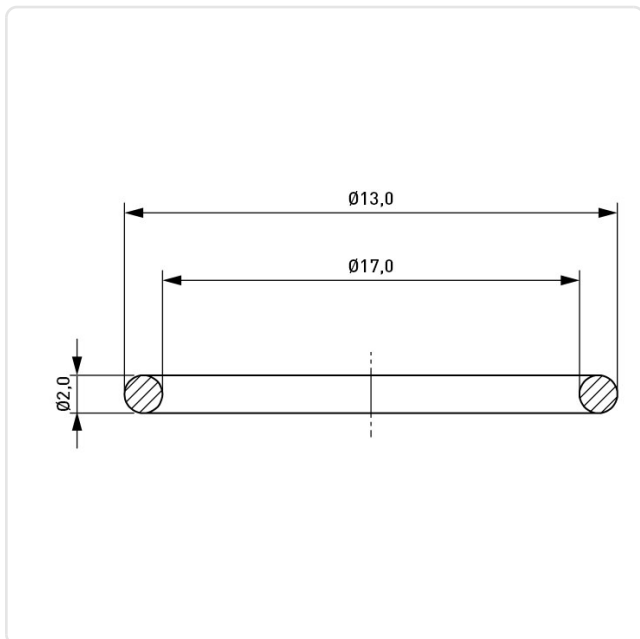

Sie wünschen eine individuelle Beratung ?
Wir freuen uns auf Ihre E-Mail an products@ettinger.de.

Änderungen und Irrtümer vorbehalten.