

Artikeldatenblatt

Abstandsbolzen Messing vernickelt I/ SW4x5 | Gewinde M2,5 durchgehend

Artikel-Nr.: 005.02.053



Abbildung ggf. ähnlich

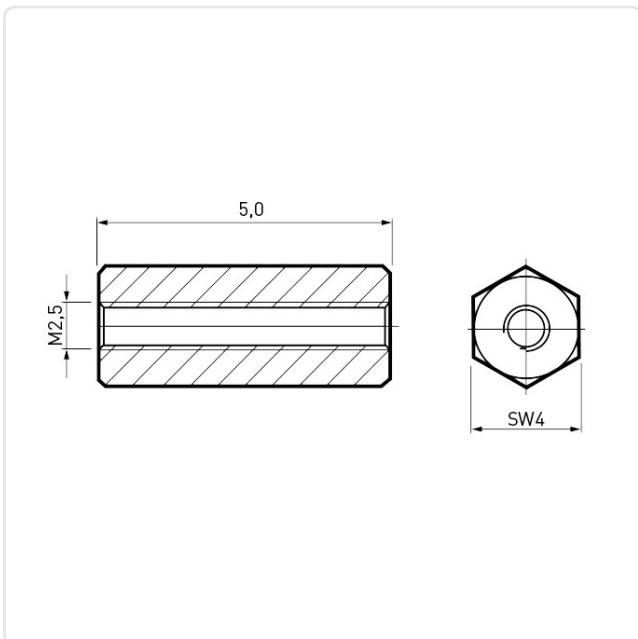

Gewinde 1 Größe:	M2,5
Gewinde 1 Länge [mm]:	5
Länge [mm]:	5
Material:	Messing 2.0401
Materialgruppe:	Messing
Oberfläche:	vernickelt 3µm E1E
Profil:	Sechskant
SW / Außendurchmesser [mm]:	4
Gewicht:	0.39g
Konformitäten:	



Alle Informationen
erhalten Sie im Web auf
unserer Artikeldetailseite

Sie wünschen eine individuelle Beratung ?
Wir freuen uns auf Ihre E-Mail an products@ettinger.de.

Änderungen und Irrtümer vorbehalten.