

Artikeldatenblatt

Unverlierbarkeitsscheibe Ø10,5/30,0 x 3,0 PVC schwarz

Artikel-Nr.: 003.16.100



Abbildung ggf. ähnlich

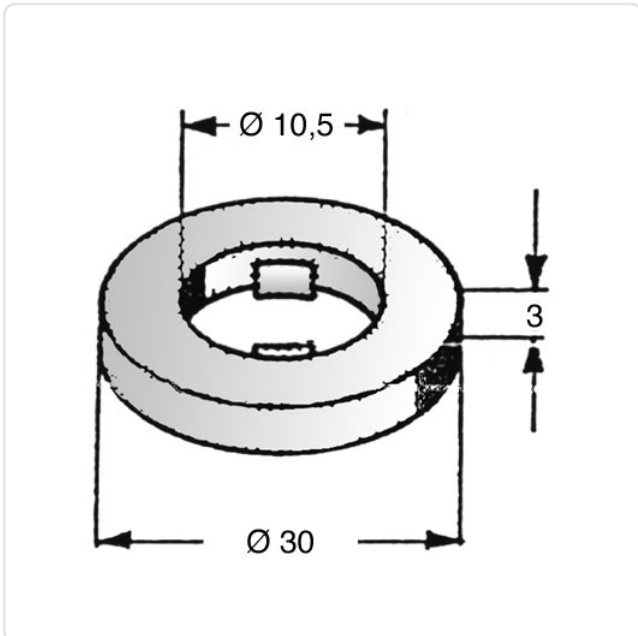

Außendurchmesser [mm]: 30
Farbe: schwarz
Für Gewinde: M10
Höhe [mm]: 3
Innendurchmesser [mm]: 10.5
Material: PVC - Polyvinylchlorid
Materialgruppe: Kunststoff
Gewicht: 2.5g
Konformitäten:



Alle Informationen
erhalten Sie im Web auf
unserer Artikeldetailseite

Sie wünschen eine individuelle Beratung ?
Wir freuen uns auf Ihre E-Mail an products@ettinger.de.

Änderungen und Irrtümer vorbehalten.