

Artikeldatenblatt

## Sicherungshalter 5x20mm 50V/16A IP40 PA6.6 UL94 V-0

Artikel-Nr.: 015.08.551



Abbildung ggf. ähnlich

Bautyp: Sicherungshalter  
Material: PA 6.6  
Schutzart: IP40  
Sicherungsgröße [mm]: 5,0x20,0  
Stromstärke [A]: 16  
Gewicht: 5.75g  
Konformitäten:



Alle Informationen  
erhalten Sie im Web auf  
unserer Artikeldetailseite

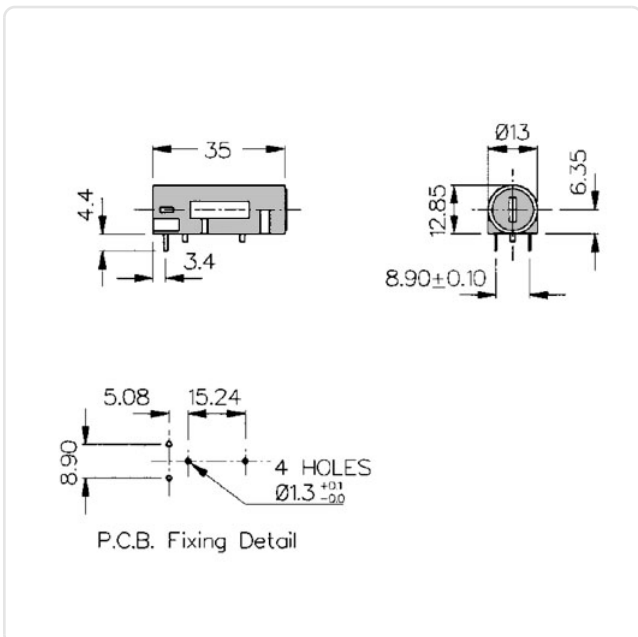

Sie wünschen eine individuelle Beratung ?  
Wir freuen uns auf Ihre E-Mail an [products@ettinger.de](mailto:products@ettinger.de).

Änderungen und Irrtümer vorbehalten.