

Artikeldatenblatt

Sicherungsscheibe Ø2,7/4,8 x 0,5 Federstahl verzinkt

Artikel-Nr.: 003.04.021

Marke: SCHNORR

Hersteller-Nr.: 450200

SCHNORR
DISC SPRING ENGINEERING



Abbildung ggf. ähnlich

Außendurchmesser [mm]: 4.8
Für Gewinde: M2,5
Höhe [mm]: 0.45
Innendurchmesser [mm]: 2.7
Material: Federstahl
Materialgruppe: Stahl
Oberfläche: verzinkt blau 5µm A2K
Gewicht: 0.04g
Konformitäten:



Alle Informationen
erhalten Sie im Web auf
unserer Artikeldetailseite

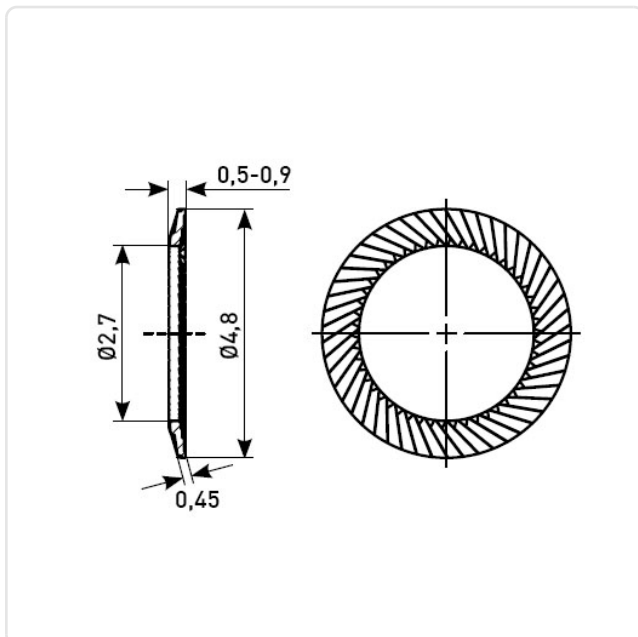

Sie wünschen eine individuelle Beratung ?

Wir freuen uns auf Ihre E-Mail an products@ettinger.de.

Änderungen und Irrtümer vorbehalten.