

Artikeldatenblatt

Aluminiumguss-Gehäuse 1590 FL / blank / Deckel mit Flansch

Artikel-Nr.: 097.06.511

Marke: Hammond

Hersteller-Nr.: 1590AFL



Abbildung ggf. ähnlich

Breite [mm]: 38.5
Höhe [mm]: 27
Länge [mm]: 92.5
Material: Aluminium
Materialgruppe: Aluminium
Schutzart: IP54
Gewicht: 95.8g
Konformitäten:



Alle Informationen
erhalten Sie im Web auf
unserer Artikeldetailseite

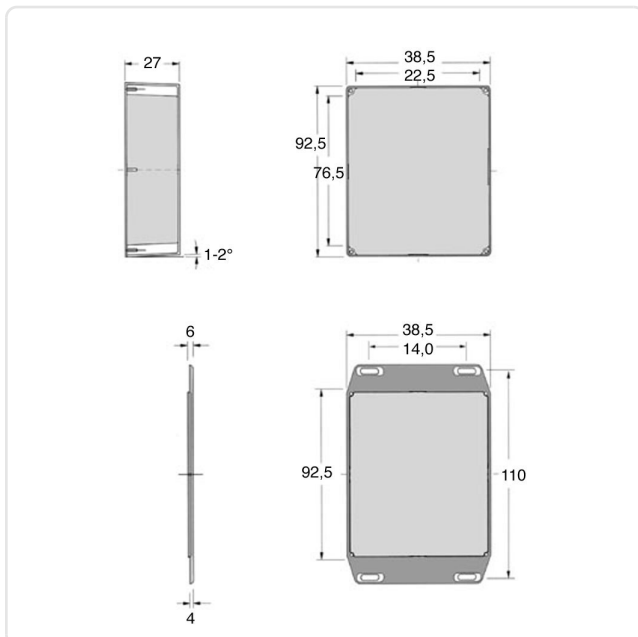

Sie wünschen eine individuelle Beratung ?

Wir freuen uns auf Ihre E-Mail an products@ettinger.de.

Änderungen und Irrtümer vorbehalten.