

Artikeldatenblatt

## Spreizniet Ø4,5 | 8,4-10,0 Polyamid 6.6 schwarz

Artikel-Nr.: 072.81.411



Abbildung ggf. ähnlich

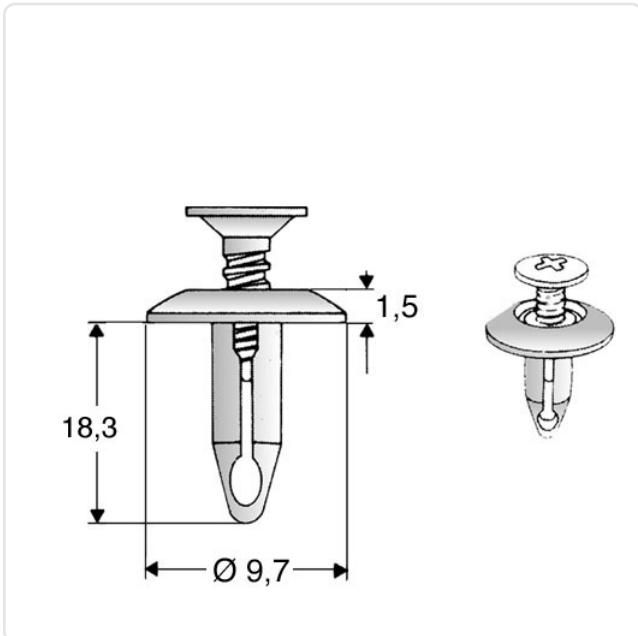

Bautyp:	lösbar
Brennbarkeitsklasse:	UL94-V2
Farbe:	schwarz
Kopfdurchmesser [mm]:	9.7
Kopfhöhe [mm]:	1.5
Länge [mm]:	18.3
Material:	PA 6.6
Montagebohrung Bereich [mm]:	Ø 4,5-4,8
Nietdurchmesser [mm]:	4.5
Stärke Montageplatte [mm]:	8,4-10,0
Gewicht:	0.33g
Konformitäten:	



Alle Informationen  
erhalten Sie im Web auf  
unserer Artikeldetailseite

Sie wünschen eine individuelle Beratung ?  
Wir freuen uns auf Ihre E-Mail an [products@ettinger.de](mailto:products@ettinger.de).

Änderungen und Irrtümer vorbehalten.