

Artikeldatenblatt

## Keramik-Lötleiste 3-polig mit Lötösen und Gewindebuchse M3

Artikel-Nr.: 013.82.803



Abbildung ggf. ähnlich

Bohrung Leiterplatte [mm]: 3.2  
Durchmesser [mm]: 5.5  
Länge [mm]: 15  
Material: Keramik C221  
Materialgruppe: Keramik  
Oberfläche: verzinkt  
Gewicht: 3g  
Konformitäten:



Alle Informationen  
erhalten Sie im Web auf  
unserer Artikeldetailseite

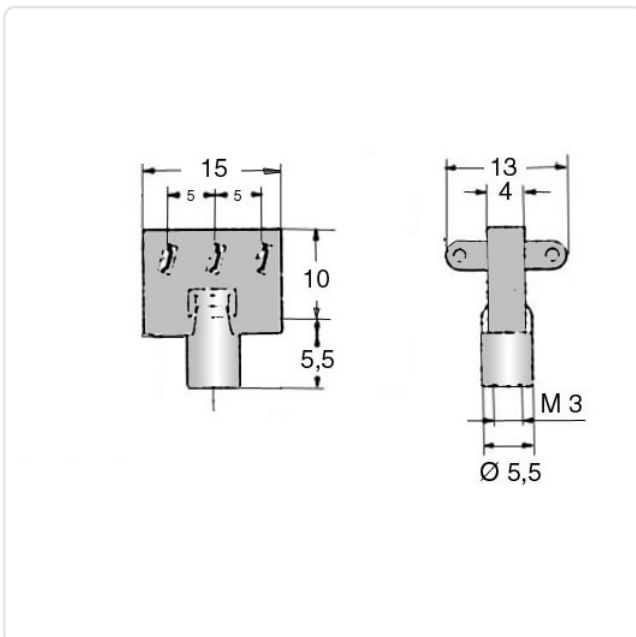

Sie wünschen eine individuelle Beratung ?  
Wir freuen uns auf Ihre E-Mail an [products@ettinger.de](mailto:products@ettinger.de).

Änderungen und Irrtümer vorbehalten.