

Artikeldatenblatt

## Tülle 3,0/5,0-2,0mm TPE schwarz

Artikel-Nr.: 014.80.160

Marke: SES-Sterling

Hersteller-Nr.: 0145 0006 010



Abbildung ggf. ähnlich

Farbe:	schwarz
Innendurchmesser [mm]:	3
Material:	TPE - Thermoplastisches Elastomer
Materialgruppe:	Kunststoff
Montagebohrung [mm]:	5
Stärke Montageplatte max. [mm]:	2
Gewicht:	0.17g
Konformitäten:	  



Alle Informationen erhalten Sie im Web auf unserer Artikeldetailseite

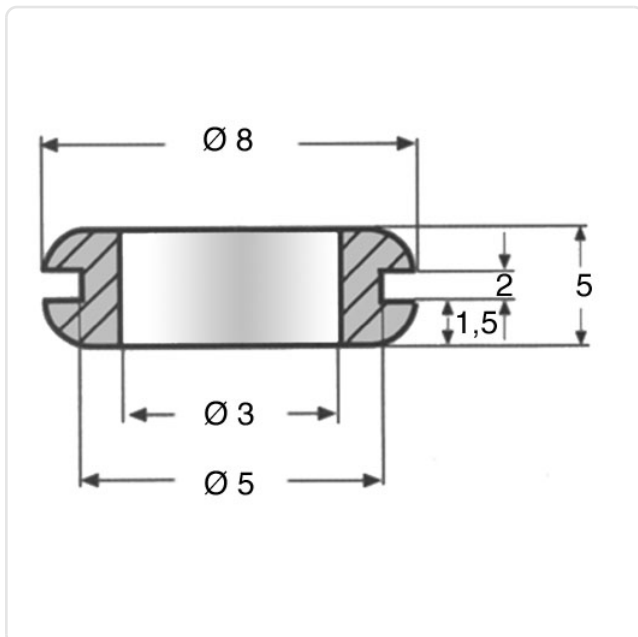

Sie wünschen eine individuelle Beratung ?

Wir freuen uns auf Ihre E-Mail an [products@ettinger.de](mailto:products@ettinger.de).

Änderungen und Irrtümer vorbehalten.