

Artikeldatenblatt

Spreizniet Ø4,9 | 1,0-5,0 Polyamid 6.6 schwarz

Artikel-Nr.: 072.82.505



Abbildung ggf. ähnlich

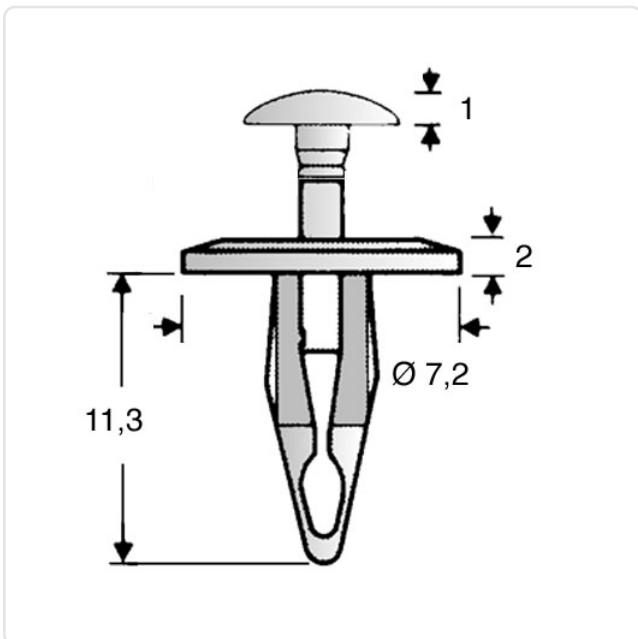

Bautyp:	lösbar
Brennbarkeitsklasse:	UL94-V2
Farbe:	schwarz
Kopfdurchmesser [mm]:	7.2
Kopfhöhe [mm]:	2
Länge [mm]:	11.3
Material:	PA 6.6
Montagebohrung Bereich [mm]:	Ø 4,9-5,2
Nietdurchmesser [mm]:	4.9
Stärke Montageplatte [mm]:	1,0-5,0
Gewicht:	0.24g
Konformitäten:	



Alle Informationen
erhalten Sie im Web auf
unserer Artikeldetailseite

Sie wünschen eine individuelle Beratung ?
Wir freuen uns auf Ihre E-Mail an products@ettinger.de.

Änderungen und Irrtümer vorbehalten.