

Artikeldatenblatt

Lamellenniet Ø2,7x7,0 Polyamid 6.6 schwarz

Artikel-Nr.: 072.83.142



Abbildung ggf. ähnlich

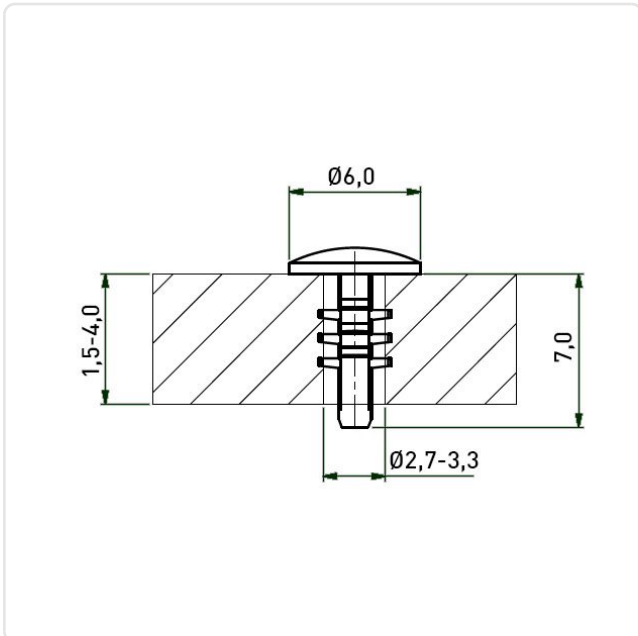

Brennbarkeitsklasse:	UL94-V2
Farbe:	schwarz
Kopfdurchmesser [mm]:	6
Länge [mm]:	7
Material:	PA 6.6
Montagebohrung [mm]:	2.7
Stärke Montageplatte [mm]:	1,5-4,0
Gewicht:	0.1g
Konformitäten:	



Alle Informationen
erhalten Sie im Web auf
unserer Artikeldetailseite

Sie wünschen eine individuelle Beratung ?
Wir freuen uns auf Ihre E-Mail an products@ettinger.de.

Änderungen und Irrtümer vorbehalten.