

Artikeldatenblatt

Lamellenniet Ø4,1x10,8 Polyamid 6.6 schwarz

Artikel-Nr.: 072.83.185



Abbildung ggf. ähnlich

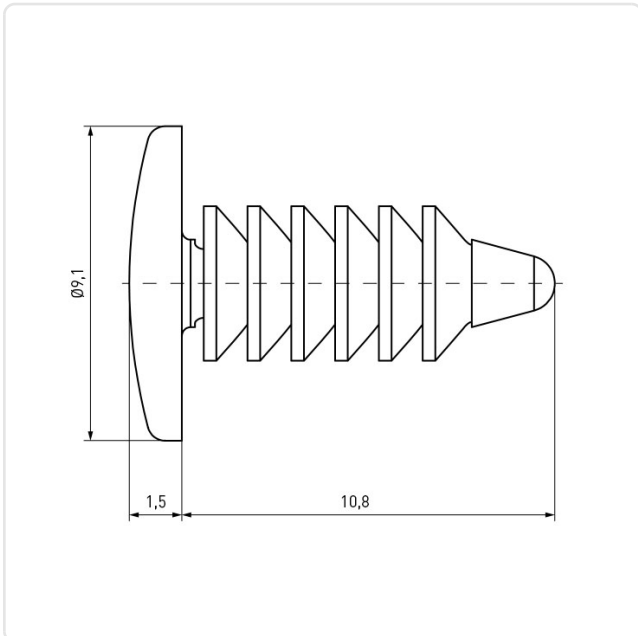

Brennbarkeitsklasse:	UL94-V2
Farbe:	schwarz
Kopfdurchmesser [mm]:	9.1
Kopfhöhe [mm]:	1.5
Länge [mm]:	10.8
Material:	PA 6.6
Montagebohrung [mm]:	4.1
Stärke Montageplatte [mm]:	1,0-6,4
Gewicht:	0.19g
Konformitäten:	



Alle Informationen
erhalten Sie im Web auf
unserer Artikeldetailseite

Sie wünschen eine individuelle Beratung ?
Wir freuen uns auf Ihre E-Mail an products@ettinger.de.

Änderungen und Irrtümer vorbehalten.