

Artikeldatenblatt

Verschluss-Schraube DIN 46320 PG11 Messing vernickelt ø20x9mm

Artikel-Nr.: 014.36.113

Marke: LAPP

Hersteller-Nr.: 52003400



Abbildung ggf. ähnlich

Bautyp: Verschlusschraube

Gewindegröße: PG11

Höhe [mm]: 9

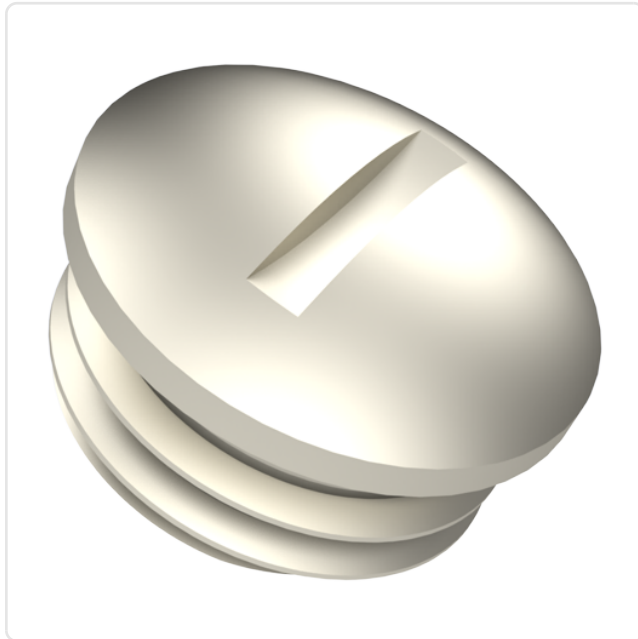
Material: Messing

Materialgruppe: Messing

Gewicht: 7.44g

Konformitäten:



Alle Informationen
erhalten Sie im Web auf
unserer Artikeldetailseite

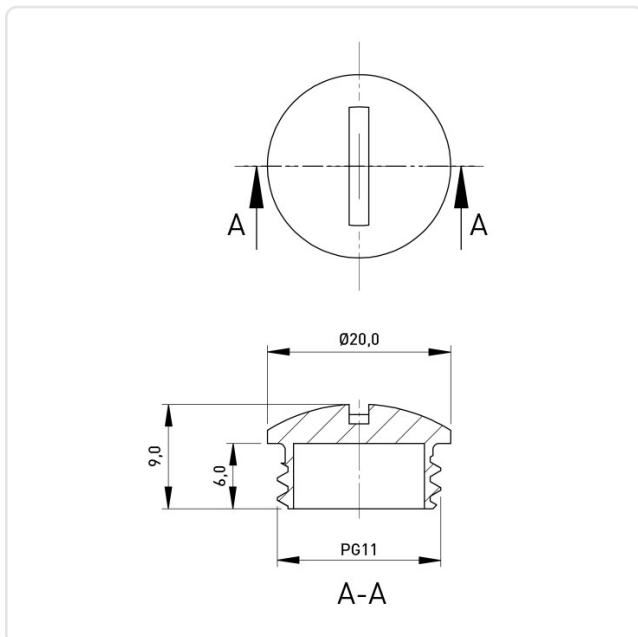

Sie wünschen eine individuelle Beratung ?

Wir freuen uns auf Ihre E-Mail an products@ettinger.de.

Änderungen und Irrtümer vorbehalten.