

Artikeldatenblatt

## Sicherungsscheibe Ø10,5/16,0 x 1,0 Federstahl vernickelt

Artikel-Nr.: 003.04.103

Marke: SCHNORR

Hersteller-Nr.: 424000

**SCHNORR**  
DISC SPRING ENGINEERING



Abbildung ggf. ähnlich

Außendurchmesser [mm]: 16  
Für Gewinde: M10  
Höhe [mm]: 1  
Innendurchmesser [mm]: 10.5  
Material: Federstahl  
Materialgruppe: Stahl  
Oberfläche: vernickelt 3µm E1E  
Gewicht: 0.72g  
Konformitäten:



Alle Informationen  
erhalten Sie im Web auf  
unserer Artikeldetailseite

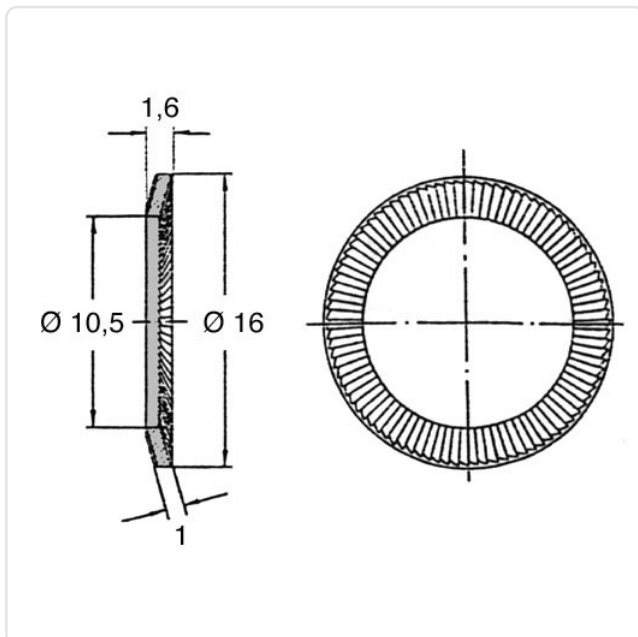

Sie wünschen eine individuelle Beratung ?

Wir freuen uns auf Ihre E-Mail an [products@ettinger.de](mailto:products@ettinger.de).

Änderungen und Irrtümer vorbehalten.