

Artikeldatenblatt

Sicherungshalter für 5x20mm Polyamid UL94-V0 max. 5A/250V

Artikel-Nr.: 015.01.557

Marke: Keystone Electronics

Hersteller-Nr.: 4628



Abbildung ggf. ähnlich

Bautyp: Sicherungshalter

Material: PA 6.6

Montagebohrung [mm]: 1.3

Sicherungsgröße [mm]: 5,0x20,0

Stromstärke [A]: 5

Gewicht: 1.9g

Konformitäten:



Alle Informationen
erhalten Sie im Web auf
unserer Artikeldetailseite

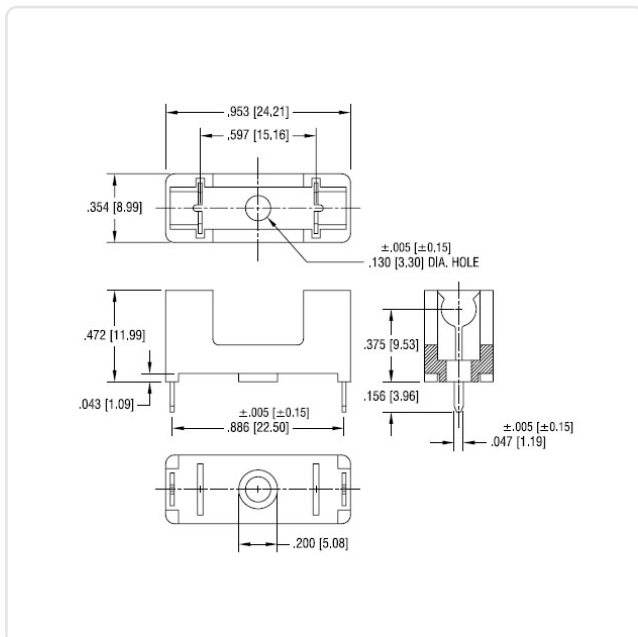

Sie wünschen eine individuelle Beratung ?

Wir freuen uns auf Ihre E-Mail an products@ettinger.de.

Änderungen und Irrtümer vorbehalten.