

Artikeldatenblatt

Kunststoff-Schalengehäuse 1598 / IP 54 / 155 x 52 x 180 mm

Artikel-Nr.: 097.81.187

Marke: Hammond

Hersteller-Nr.: 1598CGY



Abbildung ggf. ähnlich

Breite [mm]:	155
Brennbarkeitsklasse:	UL94-V0
Farbe:	grau
Höhe [mm]:	52
Länge [mm]:	180
Material:	ABS - Acrylnitril-Butadien-Styrol
Materialgruppe:	Kunststoff
Schutzart:	IP54
Gewicht:	334g
Konformitäten:	  



Alle Informationen
erhalten Sie im Web auf
unserer Artikeldetailseite

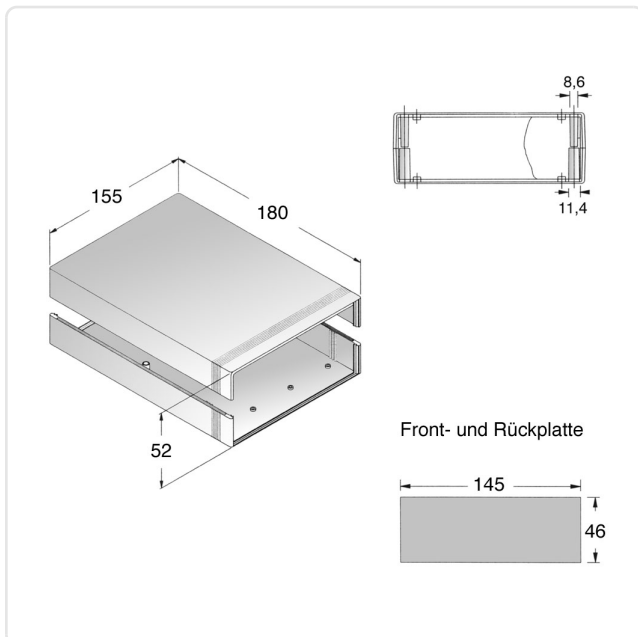

Sie wünschen eine individuelle Beratung ?
Wir freuen uns auf Ihre E-Mail an products@ettinger.de.

Änderungen und Irrtümer vorbehalten.