

Artikeldatenblatt

Knopfzellenkontakt SMD Anode (+) für Knopfzellen mit $\varnothing 12-23\text{mm}/\text{lose}$

Artikel-Nr.: 015.84.139

Marke: Keystone Electronics

Hersteller-Nr.: 120



Abbildung ggf. ähnlich

Breite [mm]: 1.8
Material: Stahl rostfrei
Oberfläche: vergoldet
Gewicht: 0.43g
Konformitäten:

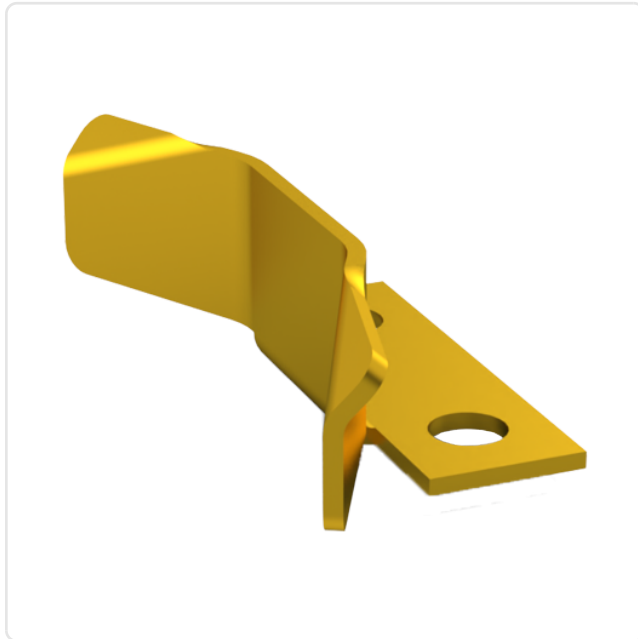

Alle Informationen
erhalten Sie im Web auf
unserer Artikeldetailseite

Sie wünschen eine individuelle Beratung ?
Wir freuen uns auf Ihre E-Mail an products@ettinger.de.

Änderungen und Irrtümer vorbehalten.

