

Artikeldatenblatt

Aluminiumguss-Gehäuse 1590 FL / IP65 / blank / Deckel mit Flansch

Artikel-Nr.: 097.06.039

Marke: Hammond

Hersteller-Nr.: 1590WBFL



Breite [mm]: 59.5
 Höhe [mm]: 27
 Länge [mm]: 111.5
 Material: Aluminium
 Materialgruppe: Aluminium
 Schutzart: IP65
 Gewicht: 146.4g
 Konformitäten:



Abbildung ggf. ähnlich



Alle Informationen erhalten Sie im Web auf unserer Artikeldetailseite

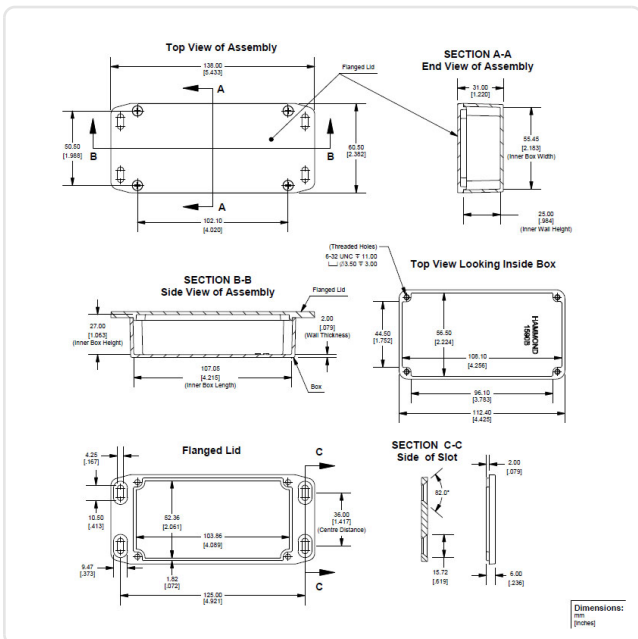

Sie wünschen eine individuelle Beratung ?
 Wir freuen uns auf Ihre E-Mail an products@ettinger.de.

Änderungen und Irrtümer vorbehalten.