

Artikeldatenblatt

Halteklammer für 9V Batterie Stahl vernickelt Loch ø2,5mm

Artikel-Nr.: 015.89.333

Marke: Keystone Electronics

Hersteller-Nr.: 80



Abbildung ggf. ähnlich

Batterietyp: 9V-Block
 Breite [mm]: 15.9
 Material: Stahl
 Materialgruppe: Stahl
 Oberfläche: vernickelt 3µm E1E
 Gewicht: 4g
 Konformitäten:



Alle Informationen
erhalten Sie im Web auf
unserer Artikeldetailseite

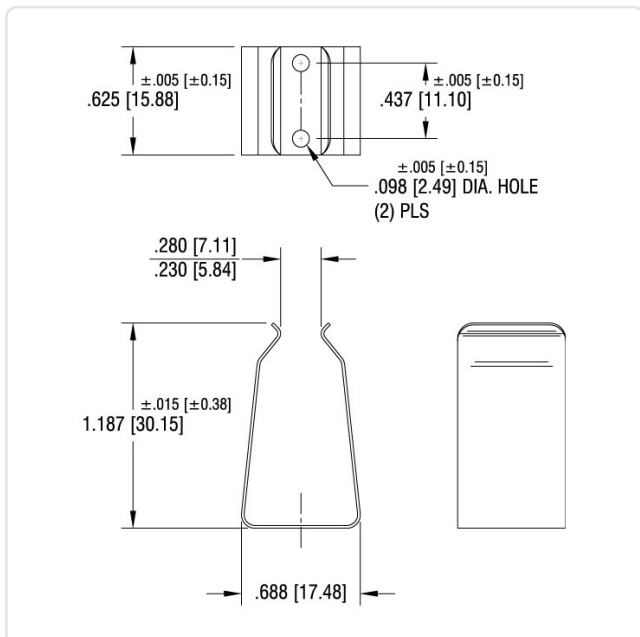

Sie wünschen eine individuelle Beratung ?

Wir freuen uns auf Ihre E-Mail an products@ettinger.de.

Änderungen und Irrtümer vorbehalten.