

Artikeldatenblatt

Batteriehalter 2x "D" Mono Zellen LP-Anschlüsse



Artikel-Nr.: 015.52.832

Marke: Keystone Electronics

Hersteller-Nr.: 2227



Abbildung ggf. ähnlich

Anzahl Zellen: 2
 Batterietyp: D-Mono
 Bautyp: Anschluss Leiterplattenmontage
 Material: Aluminium 3.3535 bleifrei
 Materialgruppe: Aluminium
 Gewicht: 22.3g
 Konformitäten:   



Alle Informationen erhalten Sie im Web auf unserer Artikeldetailseite

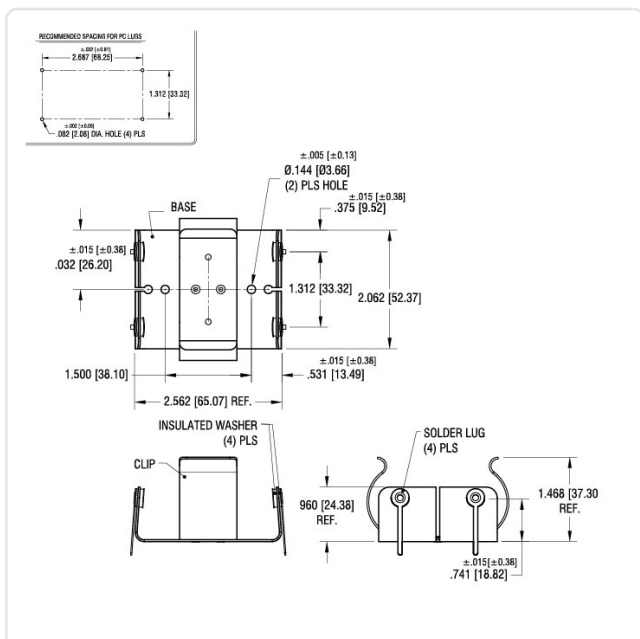

Sie wünschen eine individuelle Beratung ?
 Wir freuen uns auf Ihre E-Mail an products@ettinger.de.

Änderungen und Irrtümer vorbehalten.