

Artikeldatenblatt

OKW Flachgehäuse 150 N

Artikel-Nr.: 090.32.065

Marke: OKW Gehäusesysteme

Hersteller-Nr.: A90.32.065

OKW
GEHÄUSE
SYSTEME



Abbildung ggf. ähnlich

Breite [mm]: 80
Brennbarkeitsklasse: UL94-HB
Farbe: grau
Höhe [mm]: 55
Länge [mm]: 150
Material: ABS - Acrylnitril-Butadien-Styrol
Materialgruppe: Kunststoff
Schutzart: IP40
Gewicht: 157.5g
Konformitäten:



Alle Informationen
erhalten Sie im Web auf
unserer Artikeldetailseite

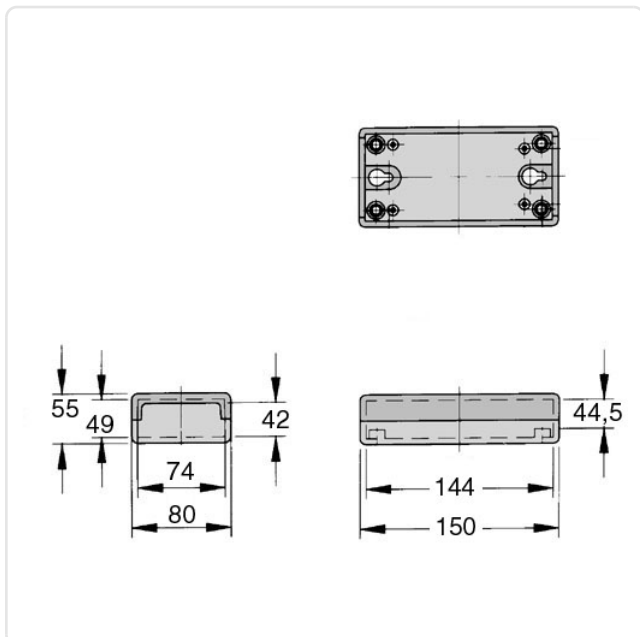

Sie wünschen eine individuelle Beratung ?
Wir freuen uns auf Ihre E-Mail an products@ettinger.de.

Änderungen und Irrtümer vorbehalten.