

Artikeldatenblatt

Einpressmutter M3 | 1,5 Stahl rostfrei A2 passiviert

Artikel-Nr.: 002.17.139



Abbildung ggf. ähnlich



| | |
|-----------------------------|--------------------|
| Außendurchmesser [mm]: | 5.56 |
| Bohrung Montageplatte [mm]: | 4.2 |
| Einsatzbereich: | für Kunststoffe |
| Gewindegröße: | M3 |
| Höhe [mm]: | 1.5 |
| Material: | Stahl rostfrei A2 |
| Materialgruppe: | Stahl rostfrei |
| Oberfläche: | passiviert farblos |
| Randabstand mind. [mm]: | 4,4 |
| Stärke Montageplatte [mm]: | 1,5 |
| Gewicht: | 0.27g |
| Konformitäten: | |

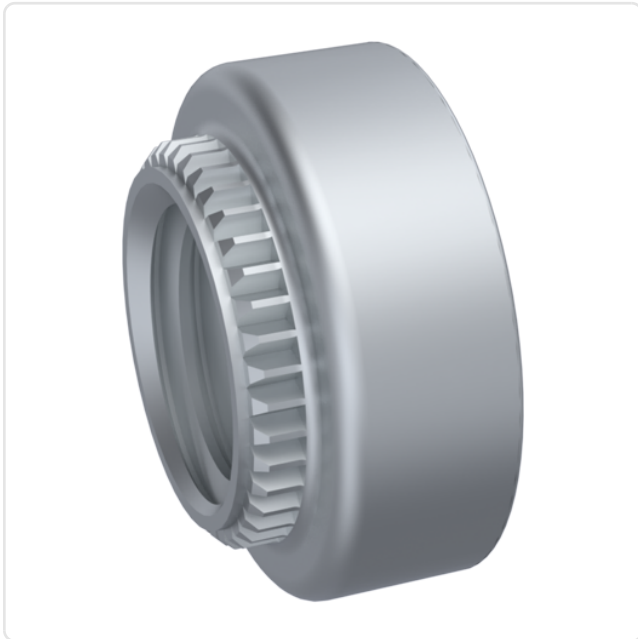
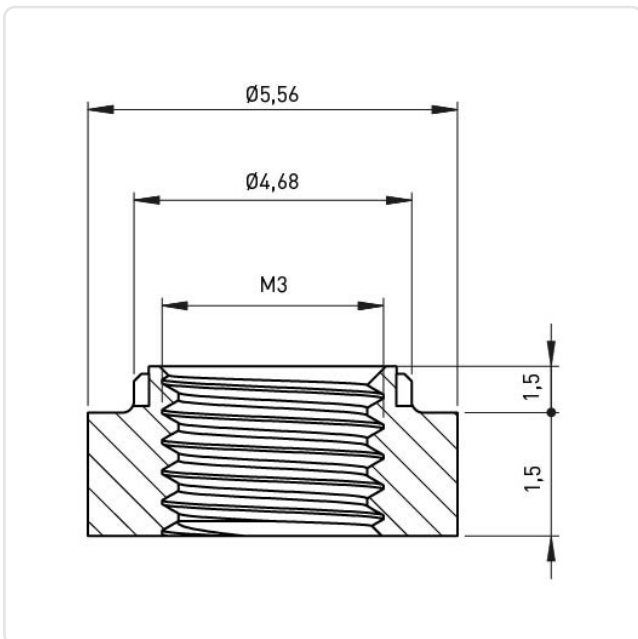

Alle Informationen
erhalten Sie im Web auf
unserer Artikeldetailseite

Sie wünschen eine individuelle Beratung ?
Wir freuen uns auf Ihre E-Mail an products@ettinger.de.

Änderungen und Irrtümer vorbehalten.