

Artikeldatenblatt

Halteklammer für 9V Block Stahl vernickelt

Artikel-Nr.: 015.89.323

Marke: Keystone Electronics

Hersteller-Nr.: 71



Batterietyp: 9V-Block

Breite [mm]: 15.9

Material: Stahl

Materialgruppe: Stahl

Gewicht: 3.05g

Konformitäten:



Alle Informationen erhalten Sie im Web auf unserer Artikeldetailseite

Abbildung ggf. ähnlich

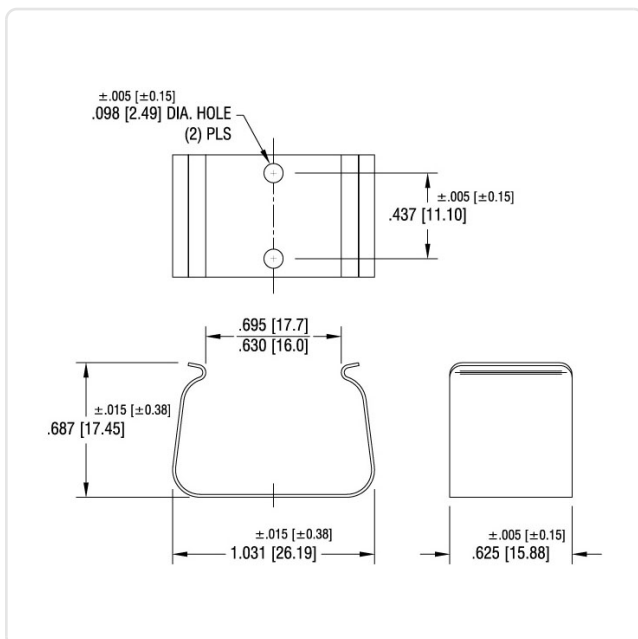

Sie wünschen eine individuelle Beratung ?

Wir freuen uns auf Ihre E-Mail an products@ettinger.de.

Änderungen und Irrtümer vorbehalten.