

Artikeldatenblatt

Blechschraube DIN7971 Form C Ø2,2x6,5 Stahl verzinkt Schlitz Zylinderkopf

Artikel-Nr.: 001.27.021



Abbildung ggf. ähnlich



Antrieb:	Schlitz
DIN/ISO:	DIN7971 / ISO1481
Gewindedurchmesser [mm]:	Ø 2,2
Kopfdurchmesser [mm]:	4.2
Kopfform:	Zylinderkopf
Kopfhöhe [mm]:	1.35
Länge [mm]:	6.5
Material:	Stahl
Materialgruppe:	Stahl
Oberfläche:	verzinkt blau 5µm A2K
Gewicht:	0.21g
Konformitäten:	

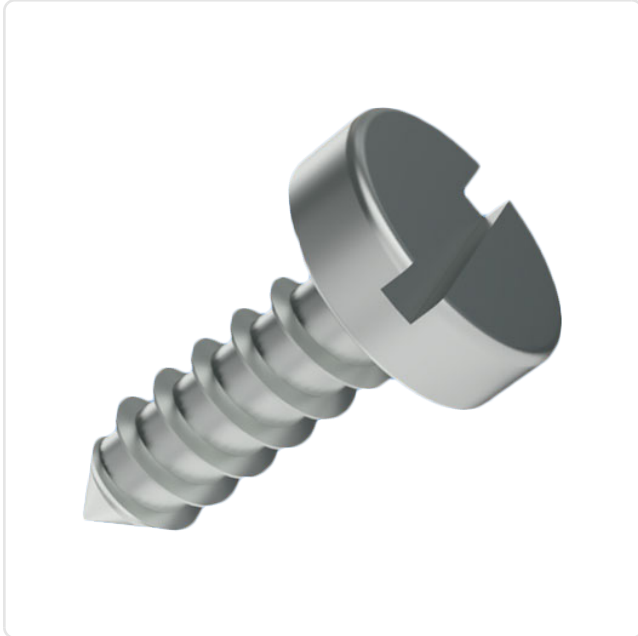
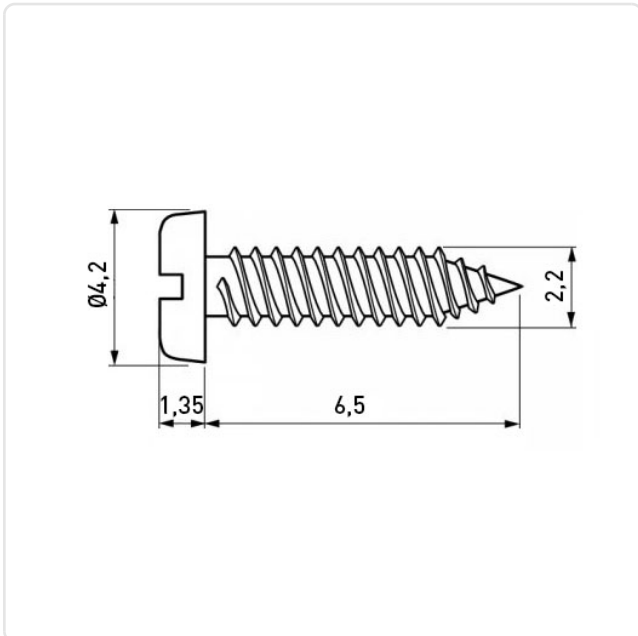

Alle Informationen
erhalten Sie im Web auf
unserer Artikeldetailseite

Sie wünschen eine individuelle Beratung ?
Wir freuen uns auf Ihre E-Mail an products@ettinger.de.

Änderungen und Irrtümer vorbehalten.